



6700XTR

Débit de Remontée

Conditionneurs d'Eau à Compteur Initié

Manuel de Fonctionnement

Caractéristiques et Performance

Nombre d'item	Nombre de modele	Rendement durant la regeneration des niveaux de sel (kilograins tel CaCO ₃)			Taux de Debit USGPM (LPM)	Debit Maximum vers la Vidange USGPM (LPM)	Dimension Reservoir de Resine Pouce (mm)	Dimension W x D x H Pouce (mm)	Volume de de Resine Pi.Cu. (Litres)	Rendement de Sel lbs (kg)	Poids d'Expedition lbs (kg)
		@15lb/pc	@10lb/pc*	@6lb/pc							
7645	6700UF-20	22	20	15	8.0 (30.3)	1.2 (4.5)	8 x 47 (203 x 1194)	18 x 35 (457 x 889)	0.75 (21.2)	224 (101.6)	90 (40.8)
7646	6700UF-30	30	27	20	10.0 (37.9)	1.5 (5.7)	9 x 48 (229 x 1219)	18 x 35 (457 x 889)	1.00 (28.3)	224 (101.6)	105 (47.6)
7647	6700UF-45	45	41	30	11.0 (41.6)	2.0 (7.6)	10 x 54 (254 x 1372)	21 x 36 (533 x 914)	1.50 (42.5)	308 (139.7)	140 (63.5)
7648	6700UF-60	60	55	40	15.0 (56.8)	3.0 (11.4)	12 x 52 (305 x 1321)	21 x 36 (533 x 914)	2.00 (56.6)	308 (139.7)	185 (83.9)
7649	6700UF-90	90	82	60	15.0 (56.8)	4.0 (15.1)	14 x 65 (356 x 1651)	21 x 36 (533 x 914)	3.0 (84.5)	308 (139.7)	255 (115.7)

Notes:

Gamme de Température de Marche: 110°F (43°C)

Gamme de Pression de marche: 100 psi (689 kPa)

Courant: 24V/60Hz avec Transformateur à Support de 120V/60Hz

Précaution: Ces produits ne sont pas conçus pour être utilisés pour le traitement d'une eau microbiologiquement non potable ou de qualité inconnue sans une désinfection appropriée avant ou après l'appareil.

1. (*) Signifie que 10 lb/p.cube est le réglage de sel effectué en usine pour tous les appareils.

2. 1 Kilograin équivaut à 1000 grains.

3. Les rendements d'adoucisseurs peuvent déroger du tableau ci-dessus selon les taux de débit et les conditions d'eau brute.

4. Le manufacturier se réserve le droit d'effectuer des améliorations sur ses produits pouvant déroger des spécifications et descriptions ci-incluses sans obligation de modifier les produits déjà existants ou d'en noter la modification.

Instructions au Fonctionnement

Comment votre Conditionneur d'Eau Fonctionne

L'eau calcaireuse parvient à votre domicile à travers votre ligne d'approvisionnement principale. Elle se dirige à l'intérieur de votre conditionneur d'eau et passe à travers un lit de résine à échange d'ions lequel adouci et filtre votre eau. Le processus d'échange d'ions se produit au moment où les grains de résine captent et retiennent le calcium, le magnésium, ainsi que les impuretés calcaireuses, pendant que l'eau s'empare des ions de sodium. L'eau douce est donc produite et coule à l'intérieur de la ligne d'eau de votre domicile. Le système fait continuellement le calcul du rendement de réserve en se basant sur l'utilisation d'eau antécédante et actuelle. Lorsque votre système se régénère celui-ci calcule le taux de saumure requis pour une régénération complète. Au moment de la régénération (12:00 AM), l'appareil produit le taux d'eau nécessaire dans le réservoir à saumure. L'eau entre en contact avec le sel pour former une solution de saumure saturée. 120 minutes plus tard l'appareil entreprend son processus de saumure/rinçage suivi du cycle de contrecourant et de celui de rinçage rapide. Pendant les journées ou votre conditionneur se régénère, la résine est automatiquement rechargée par une solution de saumure (eau salée). Ceci met en marche le processus d'échange d'ions chargeant la résine avec du sodium et libérant les minéraux calcaireux. Ces minéraux ainsi que la solution de résine sont éliminés via drainage et suivi d'un rinçage rapide. Le lit de résine est donc prêt à nouveau pour l'adoucissement de l'eau.

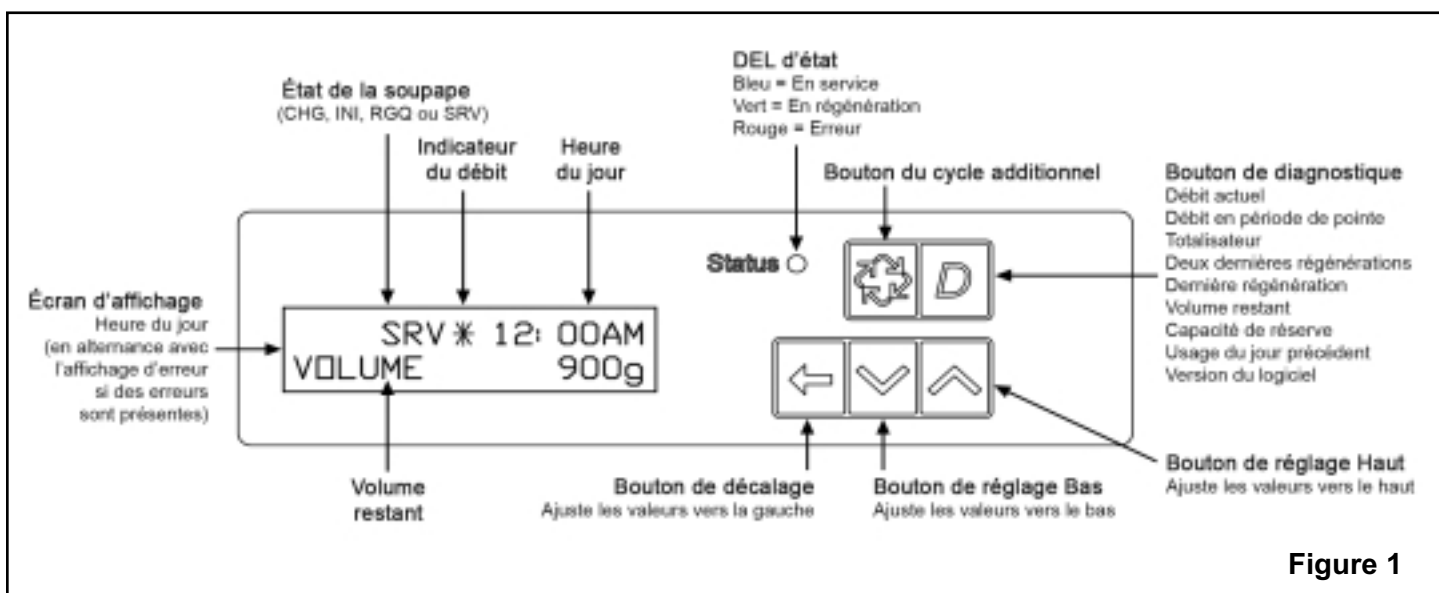

Figure 1

Instructions d'Installation

Tous les codes et règlements gouvernementaux gérant l'installation de ces dispositifs doivent être observés.

ATTENTION: Si le fils de terre du panneau électrique ou de la boîte de fusibles se rendant au compteur d'eau ou au tuyau de cuivre souterrain est fixé aux lignes d'eau en cuivre, et si ces lignes sont coupées durant l'installation de la valve de dérivation Noryl et/ou tuyau de poly, on doit utiliser une courroie approuvée de prise de terre entre les deux lignes qui ont été coupées pour en maintenir le lien. La longueur de la courroie est déterminée selon le nombre d'appareils devant être installés et ou la quantité de tuyau de cuivre remplacée par du poly. Voir figure 1.

Dans tous les cas où il y avait auparavant utilisation de tuyau de métal remplacé par tuyau de poly ou une soupape de dérivation Noryl, (figure 1) ou par une séparation manuelle (figure 2), un serre-joint de prise de terre approuvé tel un conducteur de cuivre #6 doit être utilisé pour maintenir la liaison du tuyau métallique.

Vérifier votre code électrique local pour choix de serre-joint et dimension de câble.

1. Installer l'adoucisseur sur une surface égale près d'un drain et d'une prise de courant de 115 volts AC. L'appareil est pourvu d'un adaptateur de 24V.

Installation des médias (lorsque nécessaire)

- Déconnectez la soupape du réservoir de minéraux.
 - Bouchez temporairement le bout ouvert du tuyau montant pour assurer qu'il n'y ait pas de résine ou de gravier qui tombe dans la distribution.
 - Remplissez le réservoir d'eau jusqu'au quart pour protéger la distribution lors de l'installation du gravier.
 - Ajouter le lit de gravier de support ainsi que les médias de l'adoucisseur ou filtrage au réservoir lentement et doucement, de façon à ce que chaque couche soit au bon niveau dans le réservoir.
 - Débouchez le tube montant tout en y plaçant la soupape sur l'embouchure, puis visez la soupape au filetage du réservoir en fibres de verre et serrez pour bien la sécuriser au réservoir. N.B.: assurez-vous que le joint torique interne de la soupape s'insère proprement par dessus le tuyau montant. Vous pouvez appliquer de la graisse au silicone (no 13691) ou tout autre lubrifiant de qualité alimentaire au joint torique s'il en a besoin pour faciliter l'installation du tuyau montant. NE PAS utiliser des lubrifiants à base de pétrole car ceux-ci peuvent causer des gonflements des joints toriques et d'étanchéité.
 - L'adoucisseur ou filtre est maintenant chargé avec de la résine adoucissante.
 - Il est recommandé maintenant de remplir (LENTEMENT) le réservoir de l'adoucisseur ou filtre avec de l'eau pour bien mouiller la résine ou médias de filtrage avant le démarrage. Ceci permet à la résine d'absorber l'eau et l'aide aussi à se débarrasser des bulles d'air empiégées. Cela ensuite réduit le risque que la résine ou les médias de filtre du réservoir pendant le remous initial sur le démarrage.
2. Étudier ou sont situées vos lignes d'eau et drain pour bien placer votre adoucisseur et en planifier l'installation. Votre adoucisseur ne doit pas être sujet à des températures d'eau au-dessus de 110F car la garantie en sera automatiquement annulée.
 3. L'installation de la tuyauterie se doit d'être effectuée selon vos codes électriques locaux. La grosseur de tuyau pour la ligne de drain doit être d'un minimum de ½ po. Toutefois une ligne de drain de ¾ po. est requise lorsque les taux de débit de contrecourant excèdent 7 gpm ou lorsque la distance de la ligne de drain est de plus de 20 pieds.

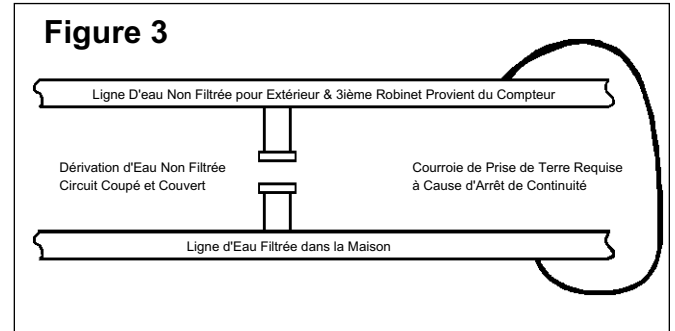
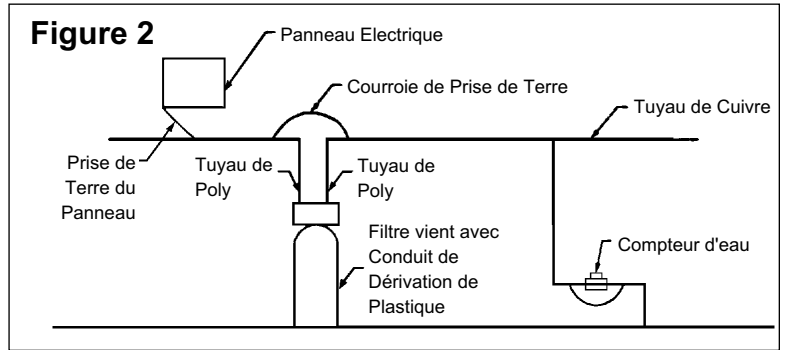

Instructions d'Installation

4. Les joints doivent être soudés près du drain avant de faire la connexion du contrôle de débit de la ligne de drain (DLFC). Garder un espace d'au moins 6 po. entre le DLFC et les joints soudés lorsque vous effectuez la soudure de tuyaux reliés au DLFC. Vous pourriez endommager celui-ci si vous ne suivez pas ces instructions.
5. Le ruban Teflon est le seul produit hermétique pouvant être utilisé sur la monture du drain.
6. Vous assurer que le plancher sous le réservoir d'emmagasinage de sel est propre et au niveau.
7. Mettre environ 1 po. d'eau pour recouvrir le grillage. Si le grillage n'est pas utilisé, remplir pour immerger le tuyau de vérification d'air situé dans le réservoir à sel. Ne pas ajouter de sel au réservoir à saumure.
8. Sur les appareils avec contrecourant, mettre en position BYPASS. Faire couler l'approvisionnement d'eau principal. Ouvrir un robinet d'eau douce froide situé à proximité et laisser couler pendant quelques minutes ou jusqu'à ce que le système soit libéré de corps étrangers (Débris de soudure) laissés suite à l'installation.. Une fois le tout nettoyé, fermer le robinet.
9. Mettre le contrecourant dans la position SERVICE et laisser couler l'eau dans le réservoir à minéraux. Lorsque que le débit cesse, ouvrir lentement le robinet d'eau froide le plus près et faire couler jusqu'à ce qu'il n'y ait plus d'air dans l'appareil.
10. Brancher l'appareil. NOTE: toutes les connexions électriques doivent être effectuées selon les codes locaux.
11. En opération normale, l'heure du jour et le volume restant sont affichés. Pour régler l'heure du jour :
 - Gardez les boutons Haut et Bas pressés pendant 2 secondes.
 - Pressez le bouton de décalage pour sélectionner l'unité que vous désirez changer.
 - Pressez les boutons Haut et Bas pour ajuster la valeur
 - Pressez le bouton du cycle additionnel pour revenir à l'affichage normal de l'écran, ou laissez écouler le délai d'attente de 5 secondes.N.B.: Le bouton « D » (diagnostique) peut être pressé pour annuler le réglage sans enregistrer les changements.
12. L'affichage du volume restant représente le volume d'eau (en gallons américains) qui reste avant que la régénération soit amorcée, incluant toutes capacités de réserve. Lorsqu'il n'y a aucune consommation d'eau, l'indicateur du débit (la ligne) demeure immobile. Ouvrez un robinet alimenté par l'eau adoucie. Une ligne en rotation (ressemblant à une étoile en rotation) sera affichée à l'écran lorsqu'un débit traverse le compteur. Fermez le robinet après y avoir laissé couler 3 à 5 gallons d'eau.
13. Amorcer un cycle de régénération manuelle en appuyant et retenant le bouton extra cycle pendant 5 secondes. Le piston se rendra au 1er cycle qui est le BRINE RINSE « Tank Fill ». Appuyer de nouveau sur le bouton extra cycle et le piston avancera au 2ième cycle qui est le PAUSE AND DELAY « Brine Making ». Appuyer encore une fois pour atteindre le 3ième cycle de BRINE & SLOW RINSE. Appuyer de nouveau pour atteindre le 4ième cycle de BACKWASH. Laisser couler l'eau à la vidange pendant 3-4 minutes pour que l'air soit éliminé du réservoir. Appuyer sur le bouton extra cycle pour avancer au 5ième cycle de RAPID RINSE. Finalement appuyer de nouveau et le piston se rendra à la position SERVICE.
14. Ajouter de l'eau au réservoir de saumure pour immerger le tube de vérification d'air. Effectuer manuellement l'étape permettant à la soupape de se rendre au BRINE & SLOW RINSE (voir Etape 13) et permettre à la soupape de tirer l'eau de la saumure jusqu'à son arrêt.

Note: Le tube de vérification d'air opérera environ au milieu d'où se situe le grillage.
15. Effectuer manuellement l'étape permettant à la soupape de se rendre à la position SERVICE.
16. Pendant que la soupape est en service, vérifier que l'eau se situe à environ 1" au -dessus de la grille du réservoir de saumure.
17. Remplir le réservoir de saumure avec du sel.

(Conseil d'installation: L'Adoucisseur 6700XTR ne doit pas régénérer en même temps que tout autre appareil de traitement d'eau. Si un réglage est requis, consulter votre tableau de programmation pour régler le temps de défaut de régénération).

Procédure de Désinfection Optionnelle: Il est recommandé que tous nouveaux conditionneurs d'eau soient désinfectés avant le démarrage. Cette procédure est atteinte en utilisant du chlore durant le cycle de régénération de l'adoucisseur. Une solution liquide de 5.25% d'hypochlorite de sodium (mieux connu sous le terme eau de javel) est recommandé comme désinfectant approprié. N'utiliser que des produits inodores. Pour chaque pied cube de résine verser environ deux (2) cuillérées à table d'hypochlorite de sodium à l'intérieur du tube de puits de saumure. Appuyer et maintenir le bouton EXTRA CYCLE pour permettre au réservoir de saumure de se remplir du standard d'eau requise. Appuyer de nouveau le bouton EXTRA CYCLE à deux reprises pour faire avancer la soupape à l'étape BRINE & SLOW RINSE. Permettre à l'adoucisseur de compléter son étape BRINE & SLOW RINSE puis appuyer le bouton EXTRA CYCLE trois fois de plus pour vous rendre en position de service.

Instructions au Fonctionnement

Pression d'Eau

Votre adoucisseur est conçu pour fonctionner sous des pressions normales de températures de 20 psi à 100 psi.

Regénération et Conduit de Dérivation Automatique

Les conditionneurs d'eau sont réglés en usine pour régénérer à 12:30a.m. pendant une période de peu ou sans usage. Le cycle complet dure environ deux heures après lequel l'alimentation d'eau douce est rétablie. Si requis durant la régénération, l'eau calcaireuse est dérivée de l'adoucisseur. L'usage d'eau, tout particulièrement l'eau chaude, devrait être évité durant ce processus pour que l'eau calcaireuse ne pénètre pas le chauffe-eau.

Nouveaux Sons

Vous aller entendre de nouveaux sons durant le fonctionnement de votre appareil tel grondement du compteur. Pendant la régénération vous aller de temps en temps entendre l'eau couler vers le drain.

Dérivation Manuelle (Figure 4)

Dans un cas d'urgence tel un réservoir à saumure qui déborde, vous pouvez isoler votre adoucisseur de l'alimentation d'eau en utilisant la soupape de dérivation située derrière le contrôle.

Durant un fonctionnement habituel, le conduit de dérivation est ouvert à l'aide des boutons ON/OFF en conjonction avec les tuyaux D'ENTREE et de SORTIE. Pour isoler l'adoucisseur, tourner les boutons dans le sens de l'horloge (tel qu'indiqué par le mot BYPASS et la flèche.) jusqu'à l'immobilisation. Vous pouvez donc utiliser robinets et appareils ménagers car l'approvisionnement d'eau est dérivé de l'adoucisseur. Toutefois l'eau utilisée sera dure.

Pour continuer l'alimentation d'eau douce, il suffit d'ouvrir la soupape de dérivation en tournant les boutons dans le sens opposé des aiguilles d'une horloge.

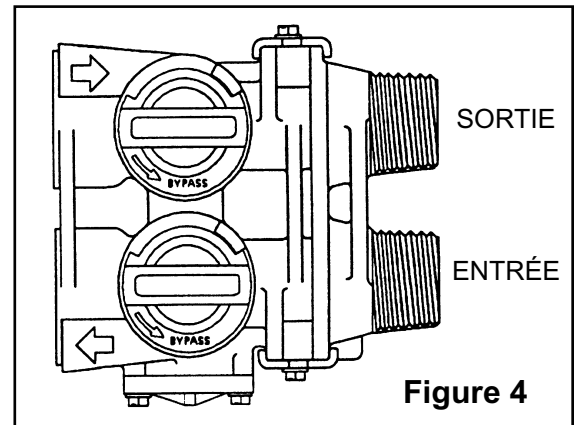

Figure 4

Instructions d'Entretien

Vérifier le Niveau de Sel

Vérifier le niveau de sel mensuellement. Enlever le couvercle du cabinet ou du réservoir de saumure et vous assurer que le niveau de sel couvre celui de saumure (vous ne devriez pas voir d'eau).

Ajout du sel

N'utiliser que du sel d'adoucisseur tels cristaux, pastilles, pépites ou solaire.

Il est préférable de ne pas utiliser de "rock salt" (sel) car il contient du sable insoluble qui s'accumule dans le réservoir de saumure et peut causer des problèmes de fonctionnement.

Ajouter le sel directement dans le réservoir en le remplissant jusqu'au dessous du puits de saumure.

Avertissement

La saumure liquide peut irriter les yeux, la peau, et les blessures ouvertes - laver doucement la partie exposée avec de l'eau froide. Garder les enfants loin de votre adoucisseur d'eau.

Nettoyeur de Résine

Un nettoyeur à résine approuvé doit être utilisé régulièrement si votre eau contient du fer. La quantité de nettoyeur à résine et la fréquence d'utilisation de celui-ci sont déterminés par la quantité de fer dans votre eau (consulter le représentant de votre région ou suivre les directives sur le paquet de nettoyeur à résine).

Soins à Porter à votre Adoucisseur d'Eau

Pour conserver l'apparence originale de votre nouvel appareil, nettoyer souvent celui-ci avec de l'eau et du savon. Ne pas utiliser de produits abrasifs, ammoniacque, ou solvants. Ne pas soumettre votre adoucisseur au gel.

Instructions d'Entretien

Bridging (Figure 5)

L'humidité ou mauvais type de sel peut former une cavité entre l'eau et le sel. Ce phénomène appelé "bridging" empêche la formation de la solution de saumure provoquant la dureté de l'approvisionnement d'eau.

Si vous croyez que tel est le cas, frapper doucement contre le réservoir de saumure en plastique ou verser de l'eau tiède sur le sel pour dissoudre le "bridge". Vous devez ensuite permettre à l'appareil d'utiliser le sel qui demeure pour ensuite complètement nettoyer le réservoir à saumure. Allouer quatre heures pour l'obtention d'une solution de saumure puis effectuer manuellement la régénération de l'appareil.

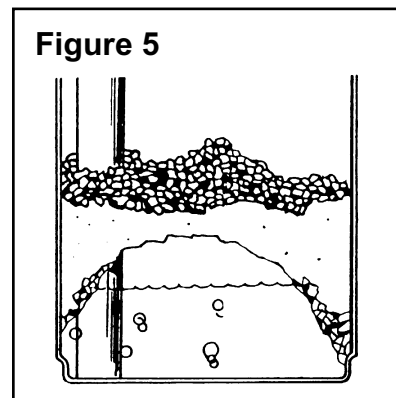

Nettoyage de l'Assemblage de l'Injecteur (Figure 6)

La lie, le sel et le limon peuvent boucher votre injecteur. Une alimentation d'eau pure et un sel de qualité vont les prévenir.

L'assemblage de l'injecteur est à la gauche de la soupape de contrôle pour permettre un nettoyage facile.

Fermer l'alimentation d'eau à l'adoucisseur puis réduire la pression en ouvrant un robinet d'eau froide. À l'aide d'un tournevis, enlever les deux vis qui relient l'assemblage de l'injecteur au corps de la soupape de contrôle. Désassembler le tout avec précaution (6). L'orifice de l'injecteur s'enlève du corps de l'injecteur en utilisant un gros tournevis. Retirer le venturi de l'injecteur de la même façon. Rincer toutes les pièces avec de l'eau. Utiliser un acide doux tel vinaigre ou Pro Rust Out pour le nettoyage des petits trous de l'orifice et du venturi. Réassembler en faisant le processus inverse.

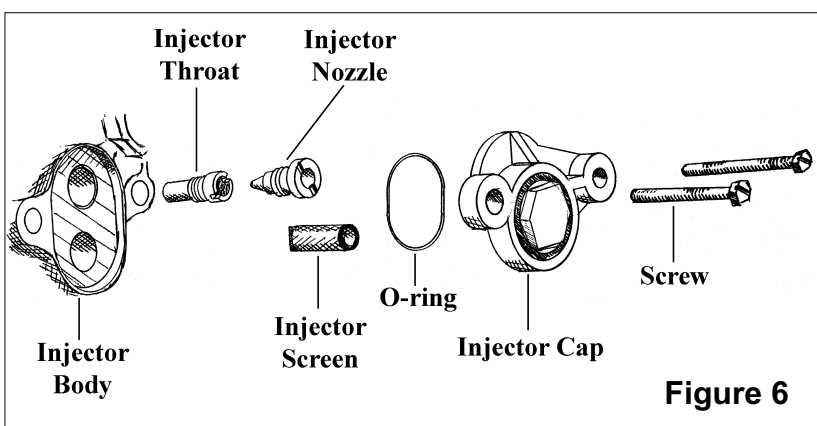

Dépannage

Si une erreur est détectée, un affichage d'erreur apparaît pendant quelques secondes en alternance avec l'affichage principal et la lumière DEL sera rouge.

Codes d'erreur

Code d'erreur	Message affiché	Marche à prendre
01	ERROR CODE: PROGRAM UNIT	Contactez votre distributeur pour demander du service d'entretien.
02	ERROR CODE: PROGRAM UNIT	
03	ERROR CODE: SERVICE UNIT	
04	ERROR CODE: SERVICE UNIT	
05	ERROR CODE: SERVICE UNIT	

Guide d'Expertise

<p>1. L'ADOUCCISSEUR PRODUIT DE L'EAU CALCAREUSE La soupape de dérivation est ouverte Pas de sel dans le réservoir à saumure</p> <p>L'injecteur ou l'écran est bloqué Pas assez d'eau circulant dans le réservoir à saumure</p> <p>Eau chaude calcareuse dans le réservoir Fuite au niveau du tube distributeur</p> <p>Fuite au niveau de la soupape interne Compteur de débit coincé Câble du compteur de débit débranché ou non branché au bouchon du compteur Programmation inexacte</p>	<p>Fermer la soupape de dérivation Ajouter du sel au réservoir de saumure et maintenir le niveau de sel au dessus de celui de l'eau Remplacer l'injecteur et l'écran Vérifier le temps de remplissage du réservoir à saumure et nettoyer le contrôle de débit de la ligne à saumure si bloqué. Faire curer le réservoir à eau chaude de façon répétitive Vous assurer que le tube distributeur n'est pas fêlé. Vérifier l'anneau de type 'O' du tube principal. Remplacer joints, entretoises et/ou piston Enlever ce qui obstrue le compteur de débit Vérifier le raccord du câble du compteur au bouchon de celui-ci</p> <p>Reprogrammer le contrôle à l'étape de régénération appropriée, l'entrée d'eau calcareuse, rendement ou dimensions du compteur de débit.</p>
<p>2. L'ADOUCCISSEUR NE REGÈNÈRE PAS L'alimentation d'électricité à l'appareil a cessé</p> <p>Le compteur ne fonctionne pas correctement Soupape du moteur d'actionnement défectueuse Programmation inexacte</p>	<p>Vous assurer que l'appareil est bien branché (vérifier fusible, prise de courant, chaîne et commutateur) Remplacer le compteur Remplacer le moteur d'actionnement Vérifier la programmation et remettre à l'heure si nécessaire</p>
<p>3. L'APPAREIL UTILISE TROP DE SEL Mauvais ajustement de sel Trop d'eau dans le réservoir à saumure Programmation inexacte</p>	<p>Vérifier l'utilisation de sel et son ajustement Voir # 7 Vérifier la programmation et remettre à l'heure si nécessaire</p>
<p>4. PERTE DE PRESSION D'EAU Accumulation de fer dans la ligne se dirigeant au conditionneur d'eau Accumulation de fer dans le conditionneur d'eau</p> <p>Entrée du contrôle bloquée par corps étranger se détachant des tuyaux suivant une réparation de la tuyauterie.</p>	<p>Nettoyer la ligne se dirigeant au conditionneur d'eau</p> <p>Nettoyer le contrôle et ajouter du nettoyeur à résine au lit de résine. Augmenter fréquence de cycle de régénération. Enlever le piston et nettoyer le contrôle.</p>
<p>5. PERTE DE RESINE A TRAVERS LA LIGNE DE VIDANGE Air dans le système d'eau</p> <p>Contrôle de débit de la ligne de vidange est trop gros</p>	<p>Vous assurer que le système de puits possède un bon contrôle à élimination d'air Vous assurer que le contrôle de débit de la ligne de vidange est d'un bon calibre</p>
<p>6. FER DANS LE CONDITIONNEUR D'EAU Lit de résine obstrué</p> <p>Contenu de fer excède les paramètres exigés</p>	<p>Vérifier le contrecourant, tirage de saumure, et remplissage du réservoir de saumure. Augmenter fréquence de cycle de régénération. Ajouter un système de filtre d'extraction de fer</p>
<p>7. TROP D'EAU DANS LE RESERVOIR A SAUMURE Contrôle de débit de la ligne de vidange est bloqué Soupape de saumure défectueuse Programmation inexacte</p>	<p>Nettoyer le contrôle de débit Remplacer la soupape de saumure Vérifier la programmation et remettre à l'heure si nécessaire</p>
<p>8. EAU SALEE DANS LA LIGNE DE SERVICE Système de l'injecteur est bloqué Compteur ne fonctionne pas correctement Corps étranger dans la soupape de saumure Corps étranger dans le contrôle de débit de la ligne de saumure Basse pression d'eau Programmation inexacte</p>	<p>Nettoyer l'injecteur et remplacer l'écran si nécessaire Remplacer le compteur Nettoyer ou remplacer la soupape de saumure Nettoyer le contrôle de débit de la ligne de saumure</p> <p>Augmenter la pression d'eau Vérifier la programmation et remettre à l'heure si nécessaire</p>
<p>9. L'ADOUCCISSEUR N'EFFECTUE PAS L'EXTRACTION DE SAUMURE Le contrôle de débit de la ligne de vidange est bloqué L'injecteur est bloqué L'écran de l'injecteur est bloqué La pression de ligne est trop basse tout temps.) Le contrôle interne a une fuite inexacte Compteur ne fonctionne pas correctement</p>	<p>Nettoyer le contrôle de débit de la ligne de vidange Nettoyer ou remplacer les injecteurs Remplacer l'écran Augmenter la pression de la ligne. (Celle-ci doit être d'au moins 20 psi en</p> <p>Changer les joints et les entretoises et/ou l'assemblage de piston Programmation Vérifier la programmation et remettre à l'heure si nécessaire Remplacer le compteur</p>

Guide d'Expertise

<p>10. CONTROLE FONCTIONNE SANS ARRET Le compteur ne fonctionne pas correctement Microcommutateur et/ou fils défectueux Fonctionnement du came défectueux</p>	<p>Remplacer le compteur Remplacer le microcommutateur et/ou fils défectueux Remplacer le came ou réinstaller</p>
<p>11. LA VIDANGE COULE SANS ARRET Corps étranger dans le contrôle</p> <p>Fuite interne du contrôle Soupape de contrôle bloquée dans la saumure ou en position de contrecourant Moteur du compteur est arrêté ou l'engrenage est bloqué Le compteur ne fonctionne pas correctement</p>	<p>Enlever l'assemblage du piston et inspecter la crille extensible. Enlever tout corps étranger et vérifier le contrôle en opérant dans différentes positions de régénération Remplacer les joints et/ou l'assemblage de piston Remplacer piston, joints et entretoises</p> <p>Remplacer le moteur du compteur et vérifier tous les engrenages.</p> <p>Remplacer le compteur.</p>

Garantie

HYDROTECH garantit que votre conditionneur neuf est fabriqué de matériaux de qualité par une main d'œuvre professionnelle. Lorsque que celui-ci est bien installé et entretenu, vous êtes assuré de sa longévité et d'un service sans souci.

GARANTIE DE CINQ ANS SUR LES PIÈCES :

HYDROTECH remplacera toute pièce défectueuse à l'intérieur des 60 mois à partir de la date de fabrication seulement si l'échec est dû à un défaut de matériel ou main d'œuvre. La seule exception consistera si une preuve d'achat ou d'installation est fournie et la garantie sera donc à partir de cette date.

GARANTIE DE 10 ANS SUR LES RÉSERVOIRS À MINÉRAUX ET RÉSERVOIRS À SAUMURE :

HYDROTECH fournira un remplacement au réservoir à minéraux ou réservoir à saumure à tout acheteur qui possède un réservoir qui cesse de fonctionner durant les 120 mois. Ceci est seulement si le conditionneur est en tout temps opéré selon les spécifications et n'est pas soumis au gel ou lumière solaire directe.

CLAUSES GÉNÉRALES :

HYDROTECH n'assume, par conséquent, aucune responsabilité pour dommages, main d'œuvre ou dépenses encourus suite à un défaut ou échec à rencontrer les termes de ces garanties pour cause de raison hors de son autorité.

WaterGroup Inc.

Fridley, Minnesota

Durham, North Carolina

1-800-354-7867

Regina, Saskatchewan

Cambridge, Ontario

Calgary, Alberta

1-877-299-5999

www.hydrotechwater.com